

Objekt: Beatenberg 5 EFH 2 MFH
 Bauherr: Watt 2000 GmbH, Beatenbergstrasse 111, 3800 Unterseen

Umgebungsplan

ZENGER Planung · Erstellung
 Architekturbüro
 zenger architektur gmbh

Mst 1 : 200

Plan Nr.:	21-000-005	gez. az:	Dr. Alfred Zenger
Datum:	16.09.2021	Plangröße:	A1
Rev.:	22.02.2022		

Beatenbergstrasse 111
 3800 Unterseen

Architekturbüro
 Tel. 033 / 822 03 61

E-Mail: info@zenger-architektur.ch
 Natel 079 / 344 96 72

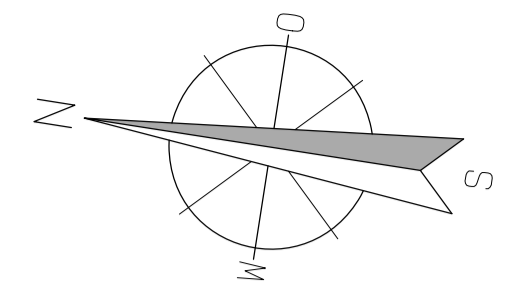

KOTEN : Projektnullpunkt: 1156.297 m.ü.M

Bauherr: _____
 Grundeigentümer: _____
 Architekt: _____

- Legende:
- Asphalt
 - Sickersteine
 - Kinderspielplatz
 - Schutzböschung Entwässerung
 - Sickermulde

